

Ferrini Comercio e Consultoria Ltda

Prefeitura Municipal de Américo Brasiliense/SP

PREGÃO PRESENCIAL N.º 0022/2023

PROCESSO Nº 0070/2023

OBJETO: AQUISIÇÃO DE LAVADOURAS DE ROUPAS PARA AS UNIDADES ESCOLARES DO MUNICÍPIO.

Ferrini Comercio e Consultoria Ltda Me

Rua dos Náuticos, 154 - Bairro: Vila Guilherme - CEP: 02066-040 - São Paulo/SP

CNPJ: 13.642.211/0001-70 // Inscrição: 145.776.597.110

BANCO DO BRASIL AG: 386-7 - CC: 106771-0

E-mail: diretoriagr@gmail.com

PROPOSTA DE PREÇO

| ITEM | Qntd | DESCRIÇÃO | MARCA MODELO | Unit | TOTAL |
|------|------|--|------------------|--------------|---------------|
| 1 | 16 | MÁQUINA DE LAVAR ROUPAS AUTOMÁTICA. CARACTERÍSTICAS: CAPACIDADE DE LAVAGEM: 16 KG PROGRAMAS: 12 PROGRAMAS NÍVEIS DE ÁGUA: 4 NÍVEIS MATERIAL DO CESTO: INOX DISPLAY: DIGITAL ABERTURA DA TAMP: SUPERIOR FUNÇÕES: LAVAGEM, MOLHO, ENXÁGUE E CENTRIFUGAÇÃO PÉS NIVELADORES: SIM DISPENSER PARA ALVEJANTE: SIM DISPENSER PARA SABÃO EM PÓ: SIM DISPENSER PARA AMACIANTE: SIM ENXAGUE: SIM ÁGUA QUENTE: NÃO MOLHO: SIM FILTRO DE FIAPOS: SIM EFICIÊNCIA ENERGÉTICA: A POTÊNCIA: 480W CONSUMO: 0,49 KWH VOLTAGEM: 110/220 CONTEÚDO DA EMBALAGEM: 01 LAVADORA E MANUAL DE INSTRUÇÕES. GARANTIA DO FORNECEDOR: MÍNIMO 06 MESES | CONSUL - CWL16AB | R\$ 2.608,98 | R\$ 41.743,68 |
| | | | | | R\$ 41.743,68 |

VALOR TOTAL DA PROPOSTA: R\$ 41.743,68 (Quarenta e Um Mil, Setecentos e Quarenta e Três Reais e Sessenta Centavos)

Validade da proposta (não inferior a 60 dias): 60 dias

Prazo de entrega: Conforme Edital e Termo de Referência.

Prazo de Pagamento: Conforme Edital

Responsável pela Assinatura do Contrato:

Nome: Rodrigo Ferrini Teixeira

Cargo: Sócio - Diretor - CPF: 279.478.188-00 - RG: 28.609.150-1

Data de Nascimento: 26/04/1978

Endereço residencial completo: Rua do Imperador, 562 - Vila Paiva - São Paulo/SP - CEP: 02074-000

E-mail institucional: diretoriagr@gmail.com

E-mail pessoal: diretoriagr@gmail.com

Telefone: (011) 2649-4999

CNPJ: 13.642.211/0001-70

IE: 145.776.597.110

Rua dos Náuticos, 154 - Bairro: Vila Guilherme - CEP: 02066-040 - São Paulo/SP

Fone/fax: (11) 2905-0119 / E-mail: diretoriagr@gmail.com

Ferrini Comércio e Consultoria Ltda

A licitante declara que:

- a) Aceita todas as condições estabelecidas neste Edital e seus Anexos;
- b) Que o preço apresentado abrange todas as despesas incidentes sobre o objeto da licitação (a exemplo de impostos, taxas, encargos trabalhistas, previdenciários, fiscais, comerciais e gastos com transporte), bem como os descontos porventura concedidos;
- c) Que se compromete a efetuar as entregas dos produtos no preço e prazos constantes de sua proposta;
- d) Que o prazo de validade da proposta é de 60 dias.
- e) Sob penas da lei, que não possui em seu quadro societário servidor público da ativa, ou empregado de empresa pública ou de sociedade de economia mista, por serviços prestados, inclusive consultoria e assistência técnica, salvo nas hipóteses previstas na LDO.

OBSERVAÇÕES: Declaramos, que em nosso preço estão incluídos todos os custos diretos e indiretos para perfeita entrega dos produtos, inclusive os encargos da legislação trabalhista, previdenciária e do trabalho e responsabilidade civil por quaisquer danos causados a terceiros ou dispêndios resultantes de impostos, taxas, regulamentos e posturas municipais, estaduais e federais, bem como todos os custos necessários para atendimento às exigências e determinações do Edital; enfim, tudo o que for necessário para a entrega parcial e ou total dos materiais, sem que nos caiba, em qualquer caso, direito regressivo em relação ao Município.

Vila Velha, 11 de julho de 2023.

RODRIGO FERRINI
TEIXEIRA:279478188
00

Assinado de forma digital por
RODRIGO FERRINI
TEIXEIRA:27947818800
Dados: 2023.07.07 16:11:04
-03'00'

Rodrigo Ferrini Teixeira
Sócio - Diretor
RG nº 28.609.150-1
CPF: 279.478.188-00

CNPJ: 13.642.211/0001-70 IE: 145.776.597.110
Rua dos Náuticos, 154 - Bairro: Vila Guilherme - CEP: 02066-040 - São Paulo/SP
Fone/Fax: (11) 2905-0119 / E-mail: diretoriagr@gmail.com

Informações Técnicas

FERRINI Com. CONS.

Dimensões

Especificações

Já pensou em lavar mais gastando menos? Com o exclusivo sistema Dosagem Fácil, você economiza até 70% de sabão e pó, e ainda garante que suas roupas ficam bem lavadas. Bem pensado, né? Economia e praticidade para lavar mais, gastando menos.

| | |
|------------------------------|--|
| Capacidade (Kg) | 16 |
| Abertura da Tampa | Superior |
| Temperatura da Água | Fria |
| Pés Niveladores | Sim |
| Ciclos de Lavagem | 16 |
| Níveis de Água | 4 |
| Display | Eletrônico |
| Marca | Consul |
| Consumo Aproximado de Água | 12,6 litros/ciclo/kg |
| Filtro | Sim |
| Centrifugação | 750 rpm |
| Água Quente | Não |
| Cesto | Inox com base de plástico |
| Diluição Anti-mancha | Sim |
| Faixa Capacidade | 15kg a 16kg |
| Display | Eletrônico |
| Eficiência Energética | A |
| Garantia do Fornecedor (mês) | 12 |
| Cor | Branco |
| Tipo do produto | Lavadora de Roupas |
| Mais Informações | Material do Gabinete: aço zincado *Material do Cesto: Inox *Material da Tampa: Vidro *POTÊNCIA 127 V (W): 480 *POTÊNCIA 220 V (W): 600 *Comparando o volume de sabão em pó indicado no copo dosador para o nível pouco suja em relação ao muito suja em todos os níveis de água deste produto. |

Comece por aqui. Se você quer tirar o máximo proveito da tecnologia contida neste produto, leia o Guia Rápido por completo.

INSTALE A LAVADORA

Realize a instalação seguindo as instruções do Manual do Produto que vem dentro da Lavadora. Garanta que o produto esteja nivelado para o seu correto funcionamento. Caso o gabinete da lavadora apresente filme protetivo, você pode retirá-lo. O filme protetivo não impacta na funcionalidade do produto.

ABASTEÇA SUA LAVADORA COM ROUPAS

Verifique nas etiquetas das roupas se elas podem ser lavadas na máquina. Não lave tecidos impermeáveis na Lavadora. Coloque as roupas abertas no cesto, distribuindo-as de maneira uniforme ao redor do agitador. A régua que se encontra dentro do cesto da Lavadora indica o nível de água, o mesmo nível que deve ser considerado no copo dosador para a quantidade ideal de sabão em pó.

ABASTEÇA SUA LAVADORA COM INSUMOS

ABASTEÇA O DISPENSER LIMPA FÁCIL

O Dispenser Limpa Fácil é um dispenser fixo que armazena em 2 compartimentos os produtos de limpeza e os distribui automaticamente durante as etapas de lavagem. Para usar basta abastecê-los conforme as instruções abaixo.

COMPARTIMENTO DE SABÃO:

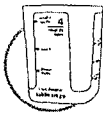

- Para abastecer o compartimento de sabão em pó, utilize o copo dosador que acompanha a sua lavadora.
- Dosagem Fácil:** Após colocar as roupas na lavadora, abasteça a quantidade de sabão em pó de acordo com o nível de água e nível de sujeira das roupas que serão selecionados no painel.
- Este compartimento deve ser abastecido apenas com sabão em pó e/ou alvejante em pó.
- Nunca coloque o sabão em pó direto sobre as roupas, pois isto poderá manchá-las.
- Caso queira utilizar sabão líquido, siga a recomendação que está na embalagem do fabricante de sabão. Nunca jogue o sabão diretamente nas roupas, pois isto poderá manchá-las.

- Sempre utilize o copo dosador para abastecer o compartimento de sabão em pó. A quantidade máxima de sabão que pode ser colocada neste compartimento é 240 ml (aproximadamente 170 g).

Classificação para o nível de sujeira:

- Pouco sujas: Roupas que você usou apenas uma vez e não possuem manchas (ex.: roupas com suor).
- Sujas: Roupas que você usou mais de uma vez e que não possuem manchas.
- Muito sujas: roupas que você usou durante algum tempo ou com manchas (ex.: roupas de cama e banho).

COMPARTIMENTO DE AMACIANTE:

- O uso de amaciante é opcional.
- Alguns amaciantes são muito viscosos e podem deixar resíduo no compartimento. Neste caso, dilua-os com um pouco de água antes de usar.
- Não ultrapasse o nível máximo (MAX) do dispenser. Caso isso ocorra, o sifão pode dispensar o produto antes do tempo adequado, podendo manchar os tecidos.
- O nível máximo desse compartimento é indicado para nível 4 de água. Reduza a quantidade do produto para os outros níveis de água.
- Nunca coloque o amaciante direto sobre as roupas, pois isto poderá manchá-las. Sempre utilize o dispenser de amaciante.
- Não utilize amaciante no ciclo panos de limpeza, pois esse programa não aproveita o uso deste insumo.

COMPARTIMENTO DE TIRA MANCHAS LÍQUIDO:

- O uso de Tira manchas é opcional.
- O Tira manchas auxilia no branqueamento e remoção das manchas.
- Abasteça com Tira manchas líquido no recipiente indicado no contorno do cesto da Lavadora. Para evitar derramamento, utilize um recipiente com bico de despejo.
- Siga a quantidade recomendada pelo fabricante.
- Para o Tira manchas em pó utilize o compartimento de sabão e siga a quantidade recomendada pelo fabricante.
- Use água sanitária (alvejante clorado) somente para roupas brancas. Para tecidos coloridos, use Tira manchas especial sem cloro. Tira manchas clorado pode provocar desbotamento e/ou amarelamento.

PROGRAME A LAVADORA

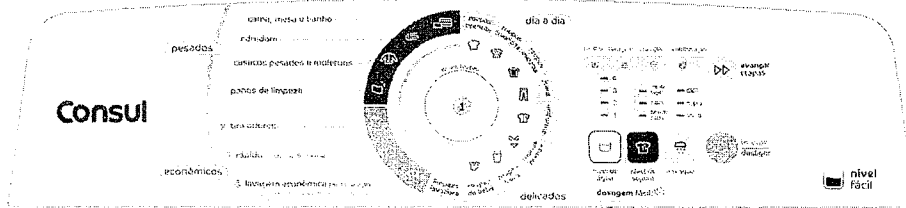

- Escolha o programa de lavagem mais adequado ao tipo das roupas.
- Selecione o nível de água de acordo com a altura que as roupas atingiram na régua de nível do cesto.
- Selecione o nível de sujeira das roupas.
 - Muito suja: para uma maior movimentação das roupas durante a lavagem, indicado para roupas com sujeiras mais difíceis de serem removidas.
 - Suja: para movimentação normal das roupas durante a lavagem, isto é, menor movimentação.
 - Pouco suja: a agitação da Lavadora fica mais lenta para cuidar e lavar adequadamente os tecidos.
- Se desejar, altere a quantidade e o tipo de enxágue. Os programas possuem o número de enxágues pré-definidos, mas se necessário você poderá acrescentar ou reduzir a quantidade de enxágues além de selecionar se deseja que seu enxágue seja eco ou normal.
 - Enxágue único: 1 enxágue
 - Enxágue duplo: 2 enxágues
 - Enxágue único + Eco: 1 enxágue com 10% a menos de água
 - Enxágue duplo + Eco: 2 enxágues com 10% a menos de água
- Pressione a tecla iniciar/desligar para iniciar a lavagem.

AVANÇAR ETAPAS

Para retirar ou adicionar etapas pressione a tecla avançar etapas até a etapa desejada.

IMPORTANTE
Durante a lavagem, quando as roupas estiverem em movimento, não toque no painel de controle. Isso pode interromper a lavagem através das luzes indicadoras de erro no topo da tampa (ver etapas).

PROGRAMA LAVAGEM ECONÔMICA COM REUTILIZAÇÃO DE ÁGUA

- A luz da etapa de lavagem irá piscar indicando o momento de reutilizar a água.
- Posicione a mangueira de saída onde deseja armazenar a água.
- Pressione o avançar etapas para acionar ou interromper a drenagem.
- Ao final recoloque a mangueira no local de origem e pressione o avançar etapas para iniciar o enxágue.

IMPORTANTE
Este programa é específico para a limpeza da Lavadora e não deve ser usado para a lavagem de roupas.

PROGRAMAS DE LAVAGEM

| Programa | O que tem no programa | Tempo do programa (horas)* |
|----------------------------|---|--------------------------------|
| Cama, mesa e banho | Molho + Lavagem + Enxágue + Centrifugação | 1:36 |
| Edredom | Molho + Lavagem + Enxágue + Centrifugação | 1:33 |
| Casacos pesados e moletens | Molho + Lavagem + Enxágue + Centrifugação | 2:04 |
| Panos de limpeza** | Lavagem + Enxágue + Centrifugação | 01:11 (CWL14) 02:57 (CWL16) |
| Tira odores | Lavagem + Enxágue + Centrifugação | 0:36 |
| Rápido | Lavagem + Enxágue + Centrifugação | 0:29 |
| Lavagem econômica | Lavagem + Enxágue + Centrifugação | 0:46 |
| Roupas brancas | Molho + Lavagem + Enxágue + Centrifugação | 1:42 |
| Roupas coloridas | Lavagem + Enxágue + Centrifugação | 0:51 |
| Roupas escuras | Lavagem + Enxágue + Centrifugação | 0:43 |
| Jeans | Molho + Lavagem + Enxágue + Centrifugação | 1:21 |
| Uniforme | Molho + Lavagem + Enxágue + Centrifugação | 1:55 |
| Roupas íntimas | Lavagem + Enxágue + Centrifugação | 1:03 |
| Roupas leves | Molho + Lavagem + Enxágue + Centrifugação | 1:46 |
| Roupas de bebê | Molho + Lavagem + Enxágue + Centrifugação | 2:20 |
| Limpeza da Lavadora*** | Lavagem + Enxágue + Centrifugação | 0:54 |

*Os tempos desta tabela são aproximados e NÃO consideram o tempo gasto com o enchimento e drenagem do produto, pois este tempo depende da instalação hidráulica de sua residência. Nos tempos apresentados foram considerados os programas conforme as configurações iniciais de cada programa.

**Não utilize amaciante no ciclo panos de limpeza, pois esse programa não aproveita o uso deste insumo e pode apresentar níveis de água diferentes dos demais ciclos.

***Este programa é específico para a limpeza da Lavadora e não deve ser usado para a lavagem de roupas.

INFORMAÇÕES IMPORTANTES DE FUNCIONAMENTO

SPRAY D'ÁGUA

Durante o enchimento, o jato de água é acionado para ajudar a molhar as roupas, melhorando o cuidado com os artigos.

IMPORTANTE
Este sistema é específico para a lavagem de roupas e não deve ser usado para a lavagem de roupas.

SISTEMA ANTI-DESBALANCEAMENTO

A sua Lavadora possui um sistema que identifica o desbalanceamento excessivo das roupas. Caso ocorra o desbalanceamento durante a centrifugação, a Lavadora entra em uma rotina especial que consiste em um novo enchimento e agitação para tentar acomodar as roupas novamente. Se mesmo depois da tentativa de ajuste, as roupas ainda estiverem desbalanceadas, a Lavadora interrompe a centrifugação e o painel sinaliza um aviso piscando as luzes das etapas de lavagem e centrifugação. Caso isto ocorra, pressione a tecla iniciar/desligar, abra a tampa e redistribua as roupas uniformemente ao redor do cesto. Para centrifugar novamente, avance até a etapa de centrifugação e pressione a tecla iniciar/desligar.

CÍCLO EDREDOM

Ciclo Edredom: Antes de lavar o Edredom, verifique a indicação na etiqueta da peça permitindo a lavagem à máquina. Para os modelos de capacidade 14 kg é recomendado a lavagem apenas de Edredom Casal, e para o modelo de 16 kg, é possível também a lavagem de Edredom King. Sempre utilize o nível 4 de água (configuração padrão) e utilize, no máximo, a quantidade de sabão em pó representada pela indicação de Muito sujas no copo dosador, nível 3 (14 kg) e nível 4 (16 kg).

* Modelo CWL14A: Teste realizado com edredom dupla face-casal 230 fios, tecido 100% algodão, enchimento 100% poliéster e dimensões 2,2 m x 2,4 m, 2,5 kg. Modelo CWL16A: Teste realizado com edredom dupla face King 200 fios, tecido 100% algodão, enchimento 100% poliéster e dimensões 2,6 m x 2,9 m, 3,0 kg.

⚠️ ADVERTÊNCIA

Risco de Choque Elétrico

Retire o plugue da tomada antes de efetuar qualquer manutenção do produto.
Recoloque todos os componentes antes de ligar o produto.

Não seguir estas instruções pode trazer risco de morte ou choque elétrico.

LIMPEZA INTERNA DA LAVADORA

- A cada mês, faça a limpeza interna da Lavadora seguindo os 4 passos abaixo:
1. Certifique-se de que não exista nenhuma peça de roupa no interior da Lavadora;
 2. Coloque 1/2 litro de alvejante (água sanitária) diretamente no cesto;
 3. Selecione o programa Limpeza Lavadora;
 4. Deixe a Lavadora realizar o programa completo de lavagem.
- Caso necessário limpe o cesto com um pano úmido e detergente neutro.

FILTRO DE FIAPOS

A cada lavagem realize a limpeza do filtro de fiaços que se encontra dentro do agitador.
Lave-o em água corrente e se necessário, faça uso de uma escova para auxiliar a limpeza.

DISPENSER LIMPA FÁCIL

Para realizar a limpeza do Dispenser Limpa Fácil de sua Lavadora, retire a moldura dos compartimentos e lave em água corrente. Para limpar o interior do compartimento utilize uma esponja ou pano macio.

Remova o sifão do compartimento de amaciante puxando-o. Lave com água corrente e uma esponja macia. Depois recoloque o sifão no compartimento.

Até ao final recoloque a moldura.

IMPORTANTE

Até ao final do ciclo normal ter o acúmulo de água no dispenser, pois durante a centrifugação a água que está na parte superior do dispenser pode cair e permanecer no mesmo. Quando lavagem, esta característica não diminui a vida útil do produto.

LIMPEZA EXTERNA DA LAVADORA

Para não danificar e aumentar a vida útil da sua Lavadora:
• Limpe a tampa semanalmente, evitando acúmulo de resíduos. Nunca utilize limpa-vidros para não danificar o material utilizado na Lavadora;
• Use sabão neutro, aplicado com um pano macio. Nunca utilize álcool, removedores ou substâncias abrasivas, principalmente na tampa, pois poderá ocorrer uma reação química, danificando a Lavadora.

IMPORTANTE

Não utilize produtos para limpar a sua Lavadora, já que os produtos e componentes elétricos a sua frente se arrebentam e causam danos ao produto.

LIMPEZA DA TELA-FILTRO DA MANGUEIRA DE ENTRADA

Sujeiras da rede de água da residência podem se depositar na tela-filtro da mangueira de entrada ocasionando uma diminuição na velocidade e na quantidade de água que entra na Lavadora, fazendo com que ela demore para encher. Para limpar a tela-filtro da mangueira de entrada, desrosqueie a mangueira da torneira e utilize uma escova para limpar a tela.

IMPORTANTE

Mantenha a tela-filtro na mesma posição que veio de fábrica. Nessa posição, evita-se que impurezas presentes na água obstruam o filtro.

SOLUÇÃO DE DÚVIDAS

| Dúvida | Possível causa | Solução |
|--|--|---|
| Panela piscando | | |
| Luzes do nível 4 de água e centrifugação alternando com as luzes de lavagem e enxágue. | Sobretensão, Produto conectado a uma tensão superior à tensão nominal do produto. | Verifique se a tensão da tomada é compatível com a tensão da Lavadora. |
| Luzes do nível 4 de água e molho alternando com a de centrifugação. | Tempo de enchimento excedido. | Verifique se a pressão de água está de acordo com a pressão especificada no Manual do Produto. |
| Lavadora não solta água | | |
| Lavadora não solta água. | Mangueira de saída de água está instalada acima de 1,20 m. Mangueira de saída de água dobrada. | Reveja as informações de instalação e posicione a mangueira na altura adequada. Desobstrua a mangueira. |
| Entrada de água pulsada no enxágue. | Característica do enchimento do enxágue. | Durante o último enxágue, o enchimento acontece de forma alternada entre os dois compartimentos para ajudar o dispensamento do amaciante. |
| Barulho/exatão | | |
| Lavadora trepidando. | Lavadora não está nivelada. | Nivele os pés da Lavadora. |
| Barulho intermitente antes de iniciar o enxágue e a centrifugação. | Barulho da eletrobomba de diágnese. | Antes do início do enxágue e da centrifugação a bomba retira a água da Lavadora gerando um barulho intermitente característico e normal do produto. |
| Barulho no início da centrifugação. | Roupas desbalanceadas. | Redistribua as roupas ao redor do agitador e coloque a Lavadora para centrifugar novamente. |
| Agita e para | | |
| Agita e para. | Característica do programa de lavagem. | Característica normal do produto. Tanto no molho, quanto na lavagem e no enxágue, ocorrem agitações curtas e pausas. |
| Agitação lenta | | |
| Agitação lenta. | Os programas de lavagem da Lavadora possuem agitações diferentes. | Veja as instruções do painel de sua Lavadora que se encontram na página da frente deste Guia. |
| Não centrifuga | | |
| Demora para iniciar o enxágue e a centrifugação. | Produto drenando a água antes da centrifugação e enxágue. | A centrifugação inicia-se em até 6 min após o esvaziamento total da Lavadora. |
| Roupas molhadas. | Centrifugação com roupas de tecido sintético junto a outros tecidos (ex. algodão). Roupas desbalanceadas. | Prefira lavar diferentes tecidos em diferentes lavagens. Alguns tecidos agem como uma barreira para a extração de água de outras peças, saindo mais molhadas. Redistribua as roupas ao redor do agitador e coloque a Lavadora para centrifugar novamente. Verifique se o nível de água selecionado está adequado com a quantidade de roupas colocadas na Lavadora. |
| Resíduo nos compartimentos | | |
| Resíduo no Dispenser Limpa Fácil. | Baixa pressão da água. Sabão empedrado. Amaciante muito viscoso. Característica do produto. | Consulte um encanador ou a companhia de fornecimento de água. Não utilize sabão empedrado. Verifique o prazo de validade do sabão. Dilua o amaciante antes de colocá-lo no dispenser. Até ao final do ciclo é normal ter o acúmulo de água no dispenser, pois durante a centrifugação a água que está na parte superior do dispenser pode cair, permanecendo nele até a próxima lavagem. Esta característica não diminui a vida útil do produto. |
| Manchas amareladas ou com cor de ferrugem | | |
| Manchas amareladas ou com cor de ferrugem. | Abastecimento de água. | Verifique se a água que sai de torneira está amarelada utilizando um pano branco. Neste caso, consulte um encanador. |

| Dúvida | Possível causa | Solução |
|--|---|--|
| Entrada de água na centrifugação | | |
| Entrada de água quando selecionar somente Centrifugação. | Característica do produto. | A entrada de água ocorre para distribuir uniformemente as roupas ao redor do agitador, evitando desbalanceamento, trepidação ou movimentação do produto. |
| Bolinhas de sujeira ou Manchas | | |
| Bolinhas/manchas pretas ou cinzas com aspecto oleoso. | Quantidade de sabão inadequada. Amaciante muito viscoso. | Seguir recomendações de quantidade de sabão deste Guia Rápido de Uso. Se o amaciante que você costuma usar for mais viscoso, procure diluí-lo em água, respeitando a quantidade máxima de 120 ml. |
| | Muito amaciante. | Não ultrapasse a quantidade máxima de amaciante 120 ml, caso contrário, o amaciante será dispensado nas roupas antes do momento adequado. |
| | Falta de limpeza interna da Lavadora. | A cada mês, faça a limpeza interna da Lavadora seguindo as orientações deste Guia. |

Caso o botão seja removido, para recolocar siga os seguintes procedimentos:
1. Gire o selector até o chafre ficar na horizontal e apontado para baixo.
2. Insira o botão com a seleção indicando o programa limpeza lavadora.

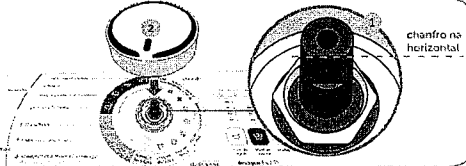

DADOS TÉCNICOS

| Modelo | CWH14A | CWL16A |
|--|-------------------------------|------------|
| Dimensão e peso sem embalagem | | |
| Altura com a tampa fechada (pés na máxima) | 100 cm | 103 cm |
| Altura com a tampa aberta (pés na máxima) | 140 cm | 143 cm |
| Largura | 63 cm | 67 cm |
| Profundidade | 70 cm | 75 cm |
| Peso | 38 kg | 45 kg |
| Consumo máximo de energia¹ | | |
| 127 V / 220 V | 0,434 kWh | 0,462 kWh |
| Consumo máximo de água¹ | | |
| 127 V / 220 V | 185 litros | 201 litros |
| Capacidade de roupa seca² | | |
| | 14 kg | 16 kg |
| Tensão | | |
| | 127 V - / 220 V - | |
| Variação de tensão admitida | | |
| | 106 a 132 V - / 198 a 242 V - | |

¹ Programa Panos de Limpeza, Molho, Nível de água 4, Nível de sujeira muito sujas, Enxágue Único.
² A capacidade nominal (14 kg a 16 kg) é declarada com base em uma carga de roupas específica para testes. Esta carga é composta por diferentes artigos, cujas características são especificadas pela Portaria do Ministério do desenvolvimento, Indústria e Comércio Exterior - MDIC, nº 185. Para um bom desempenho da sua Lavadora, o volume das roupas também deve ser considerado, pois existem certos tipos de artigos que, apesar de leves, são volumosos e podem não caber na máquina do lavar, inviabilizando sua lavagem em razão da dimensão do espaço interno do produto (por exemplo: tecidos sintéticos de modo geral e artigos com enchimento de espuma).

Consul Manual do Produto

Para agendar serviços de instalação e/ou reparo de seu produto junto à rede autorizada de assistências técnicas, você pode:



1. Acessar o site www.consul.com.br/atendimento, através de seu computador ou de seu *smartphone*.

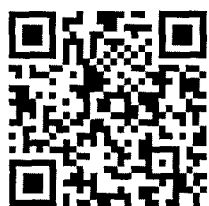

2. Acessar o site com o QR Code ao lado:

- a. Abra o aplicativo para leitura do QR Code;
- b. Aponte a câmera;
- c. Aguarde a decodificação;
- d. Acesse a página.

3. Ligar para 3003-0777 (capitais e regiões metropolitanas) ou 0800-970-0777 (demais localidades).



Para informações de uso, leia o Guia Rápido que também acompanha o produto.

As imagens deste Manual são meramente ilustrativas.

Avisos de Segurança

INFORMAÇÕES IMPORTANTES DE SEGURANÇA

A sua segurança e a de terceiros é muito importante.



Este manual e o seu produto têm muitas mensagens importantes de segurança. Sempre leia e siga as mensagens de segurança.

Todas as mensagens de segurança virão após o símbolo de alerta de segurança e a palavra "ADVERTÊNCIA". Esta palavra significa:



ADVERTÊNCIA

Existe risco de você perder a vida ou de ocorrerem danos graves se as instruções não forem seguidas.

Todas as mensagens de segurança mencionam qual o risco em potencial, como reduzir a chance de se ferir e o que pode acontecer se as instruções não forem seguidas.

INSTRUÇÕES IMPORTANTES DE SEGURANÇA

ADVERTÊNCIA: Para evitar risco de incêndio, choque elétrico ou ferimentos, quando usar sua Lavadora, observe as precauções relacionadas abaixo:

- Siga rigorosamente as instruções de instalação para garantir a segurança de toda a família.
- Leia todas as instruções antes de começar a usar a Lavadora.
- A Lavadora foi desenvolvida exclusivamente para o uso doméstico.
- Não é permitido o manuseio da Lavadora por crianças e pessoas não-capacitadas, sendo necessária a atenção do responsável sempre que existirem crianças por perto, durante a instalação e quando o produto estiver em funcionamento.
- Não lave artigos que tenham sido limpos, umedecidos, molhados ou deixados de molho em gasolina, solventes ou outros produtos que liberam vapores ou gases que possam inflamar ou explodir.
- Não instale ou guarde a Lavadora em local sujeito a chuvas ou ao mau tempo.
- Não conserte, troque ou lubrifique qualquer parte de sua Lavadora, ou algum outro reparo que não seja explicitamente recomendado neste manual. Para manutenção, entre em contato com a **Rede de Serviços Consul**.
- Observe atentamente as instruções de instalação, principalmente, quanto à voltagem de alimentação e ao aterramento.
- Nunca conecte ou desconecte o plugue com as mãos molhadas, para evitar uma descarga elétrica.
- Para desconectar sua Lavadora, nunca puxe o cabo de força pelo cabo, apenas pelo plugue, para não danificá-lo.
- Este aparelho não se destina à utilização por pessoas (inclusive crianças) com capacidades físicas, sensoriais ou mentais reduzidas, ou por pessoas com falta de experiência e conhecimento, a menos que tenham recebido instruções referentes à utilização do aparelho ou estejam sob a supervisão de uma pessoa responsável pela sua segurança.
- Recomenda-se que as crianças sejam vigiadas para assegurar que elas não brinquem com o aparelho.

Instalação

Condições Elétricas e Hidráulicas

Para dúvidas ou dificuldade na instalação e utilização do produto, acesse

www.consul.com.br/atendimento ou a **Rede de Serviços Consul**. Entretanto, informamos que a visita do técnico do Serviço Autorizado em sua residência para instalação do produto

e/ou instruções de uso **não é gratuita**.

- Antes de iniciar a instalação, garanta que toda a embalagem foi retirada corretamente conforme as instruções na etiqueta que vem na embalagem do produto.
- Nunca utilize o produto com base de isopor, pois isto pode danificá-lo.

⚠️ ADVERTÊNCIA

Risco de Lesões por Excesso de Peso

Use duas ou mais pessoas para mover e instalar sua Lavadora.

Não seguir esta instrução pode trazer danos à sua coluna ou ferimentos.

1. Utilize um circuito e disjuntores termomagnéticos exclusivos para a proteção da Lavadora e da rede elétrica contra sobrecorrentes. Para sua segurança, ligue corretamente o aterramento do seu produto. Caso não exista circuito, disjuntores termomagnéticos e uma tomada exclusivos, consulte um electricista para instalá-los.

O diâmetro dos fios da rede elétrica deve estar de acordo com a tabela abaixo:

| Bitola | Distância do Quadro | |
|----------------------|---------------------|------------|
| | 127 V | 220 V |
| 2,5 mm ² | até 29 m | até 70 m |
| 4,0 mm ² | 30 a 48 m | 71 a 116 m |
| 6,0 mm ² | 49 a 70 m | - |
| 10,0 mm ² | 71 a 116 m | - |

Importante

Para sua segurança, o seu produto deve ser aterrado. O aterramento adequado do produto reduz o risco de choque elétrico. Este produto deve ser instalado em uma tomada elétrica apropriada e aterrada de acordo com a legislação local.

2. Sua Lavadora vem de fábrica com o plugue que atende ao novo padrão brasileiro de plugues e deve ser conectado a uma tomada do novo padrão. Utilize uma tomada exclusiva e em perfeito estado para ligar a Lavadora.

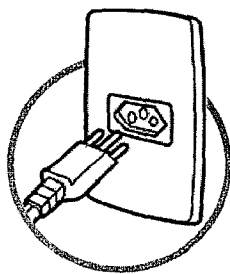

3. Verifique se a tensão de alimentação indicada na etiqueta do cabo de força da Lavadora é a mesma da tomada onde ela será ligada (127 ou 220 V).

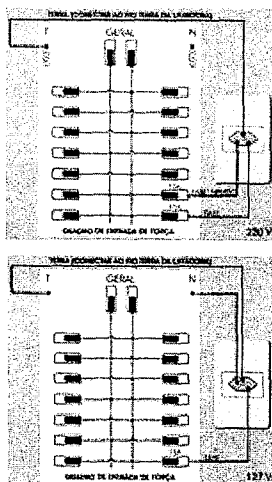

⚠️ ADVERTÊNCIA



Risco de Choque Elétrico

Retire o plugue da tomada antes de efetuar qualquer manutenção ou limpeza do produto.

Recoloque todos os componentes antes de ligar o produto.

Ligue o produto a uma tomada tripolar aterrada.

Não remova o pino de aterramento.

Não use adaptadores, extensões ou T's.

Não seguir estas instruções pode trazer risco à vida, incêndio ou choque elétrico.

Importante

Se o cabo de força estiver danificado, ele deverá ser substituído pelo fabricante/agente autorizado ou pessoa qualificada, a fim de evitar riscos. Chame a **Rede de Serviços Consul**.

4. Recomenda-se que haja uma torneira exclusiva para a entrada de água da lavadora. É obrigatória a utilização de uma torneira com rosca 3/4 de polegada para a instalação da mangueira de entrada de água, a não utilização dela pode gerar vazamentos.

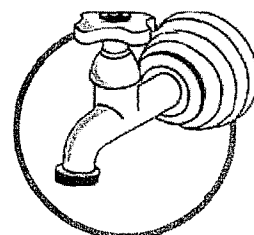

A pressão de água para abastecimento deve corresponder a um nível de 20 a 800 kPa (aproximadamente 2 à 80 m de coluna de água acima do nível da torneira)

Para correto funcionamento da Lavadora, nunca utilize entrada de água de sistemas de aquecimento central para não danificar o produto, utilize água somente na temperatura ambiente (entre 5 à 30°C).

Importante

Se a sua residência tiver muitas quedas de pressão/falta de abastecimento, mantenha a torneira fechada quando não estiver utilizando o produto para evitar vazamentos.

Instalando a Lavadora

1

Instale a mangueira de saída de água no tanque ou em um tubo exclusivo para escoamento, com diâmetro mínimo de 5 cm. Para a instalação em tubo de escoamento, retire a curva plástica empurrando a mangueira para dentro dessa mesma curva plástica e, em seguida, para cima.

A extremidade da curva da mangueira de saída de água deve estar posicionada em uma altura entre 0,85 e 1,20 m. Se estiver abaixo de 0,85 m, a sua Lavadora não completará o nível de água necessário para o seu funcionamento. Se estiver acima de 1,20 m, a Lavadora não conseguirá escoar a água.

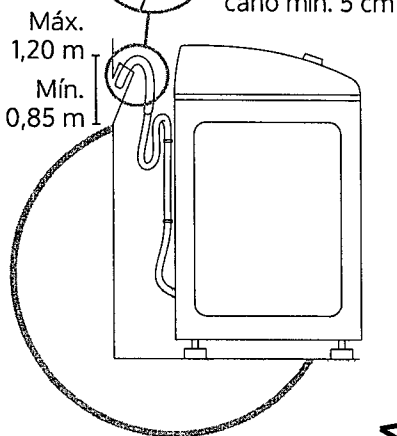
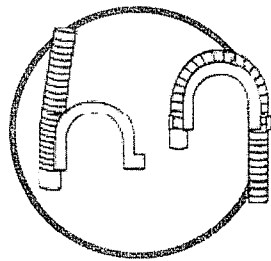

2

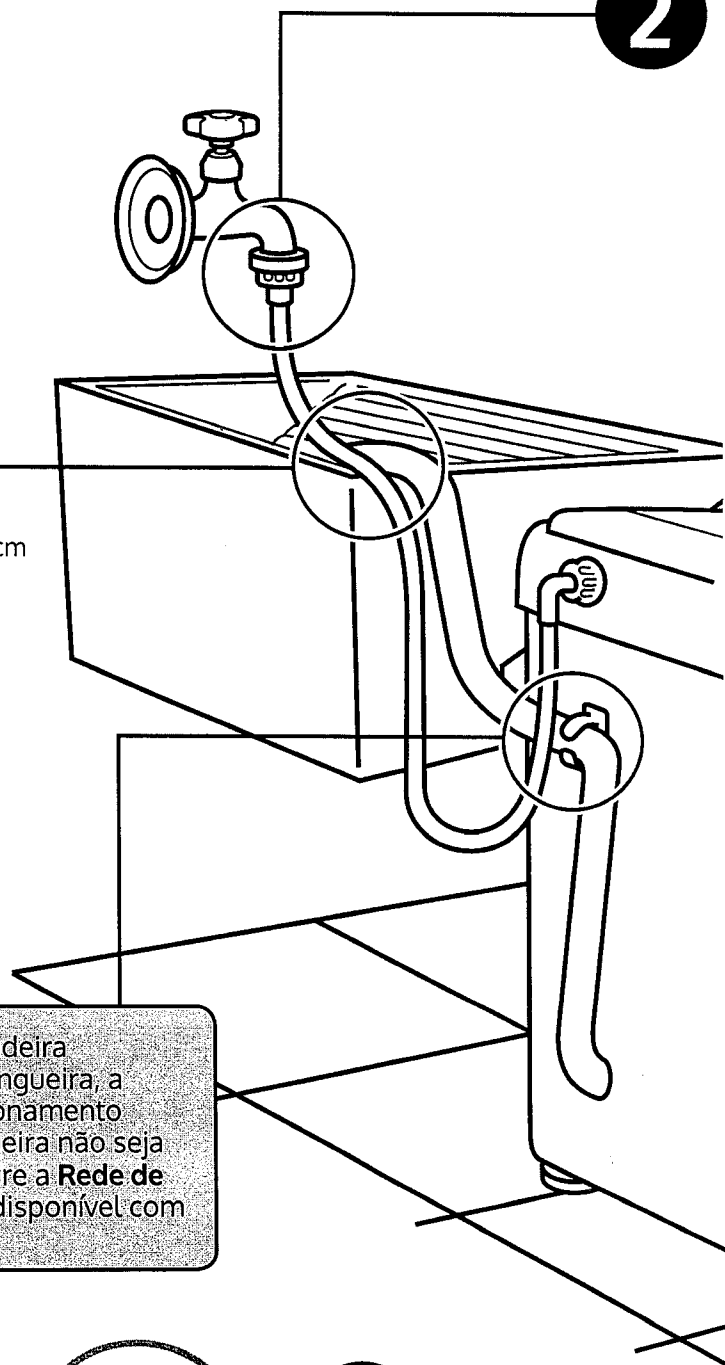

Nunca solte a mangueira de saída de água da abraçadeira fixada no gabinete, pois além de evitar cortes na mangueira, a abraçadeira garante a altura necessária para o funcionamento correto da Lavadora. Caso o comprimento da mangueira não seja suficiente para atingir o ponto de escoamento, procure a **Rede de Serviços Consul** - para a compra de uma mangueira disponível com 2,30 m de comprimento.

Nivele a Lavadora. Para determinar se a máquina está nivelada corretamente, fique de frente para o produto, apóie as duas mãos na lateral próxima a tampa e balance. Se o produto balançou ainda não está bem nivelado. Nivele sua Lavadora através do ajuste dos pés reguláveis. Para ajustar os pés gire para a direita para aumentar a altura. Gire para a esquerda para diminuir a altura. Todos os pés devem estar apoiados no chão. Este procedimento evitará trepidações, barulho, vazamento e desgaste de sua Lavadora.

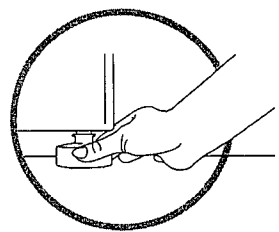

5

Importante

Sua lavadora foi projetada com pés modernos e seguros. Não os retire, nem os substitua por outros para que sejam evitadas trepidações e danos à sua lavadora.

Rosqueie a mangueira de entrada de água na torneira, aperte o suficiente para não haver vazamento. Abra a torneira. Caso ocorra vazamento, reaperte as conexões.

Importante

- Não use fitas do tipo veda-rosca.
- Verifique se a mangueira de entrada está bem fixada na Lavadora. A má instalação da mangueira pode gerar vazamentos.
- Os novos conjuntos de mangueiras fornecidos com o aparelho devem ser utilizados, e os velhos conjuntos de mangueiras não devem ser reutilizados.

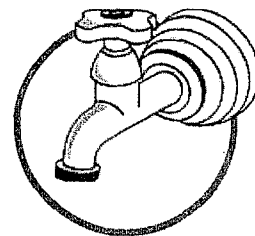

3

Posicione a Lavadora em um local com superfície plana e nivelada para que fique com todos os pés apoiados, evitando trepidações, barulhos e vazamentos. Deixe a Lavadora no mínimo 10 cm afastada da parede ou de outros móveis ou objetos.

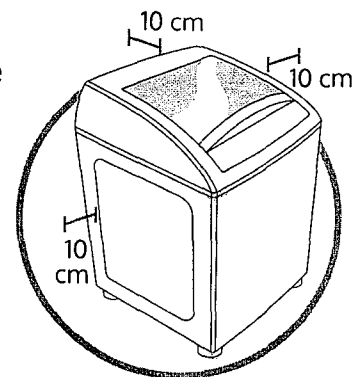

4

Conecte o plugue na tomada.

Importante

A instalação deve ser feita em local onde não haja exposição aos raios solares ou chuva. Não instalar a lavadora sobre pisos com carpetes ou tapetes, para não obstruir o sistema de ventilação.

⚠ ADVERTÊNCIA



Risco de Incêndio

Não instale a sua Lavadora próxima a fontes de calor ou chamas como churrasqueiras e aquecedores centrais.

Nunca coloque velas acesas ou produtos similares (lâmparina, lâmpião) sobre a Lavadora.

Não seguir esta instrução pode trazer risco de vida ou incêndio.

Importante

Não use benjamins, adaptadores, extensões ou ligações improvisadas, sob risco de curto-circuito ou incêndio.

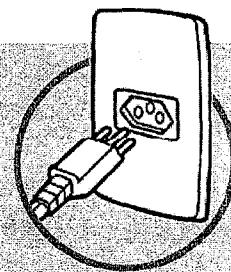

Questões ambientais

Embalagem

A Whirlpool S.A - Unidade de Eletrodomésticos procura em seus novos projetos usar embalagens cujas partes sejam de fácil separação, bem como de materiais recicláveis, portanto, as peças da embalagem (sacos plásticos, peças de isopor e de papelão) devem ter o seu descarte de maneira consciente, sendo eles destinados, preferencialmente, a recicladores.

Produto

Este produto foi construído com materiais que podem ser reciclados e/ou reutilizados, então ao se desfazer deste produto procure companhias especializadas em desmontá-lo corretamente.

Descarte

Ao descartar este produto, no final de sua vida útil, solicitamos que seja observada a legislação local existente e vigente em sua região, fazendo assim o descarte de forma mais correta possível.

Termo de Garantia

O seu produto Consul é garantido contra defeitos de fabricação, pelo prazo de 12 meses contados a partir da data da emissão da Nota Fiscal ao consumidor ou da entrega do produto ao primeiro adquirente, sendo:

- 90 dias – garantia legal;
- 9 últimos meses – garantia contratual, concedida pela Whirlpool S.A. – Unidade de Eletrodomésticos.

A garantia compreende a substituição gratuita de peças e mão de obra para defeitos constatados como sendo de fabricação. Apenas a Rede de Serviços Consul, a Whirlpool S.A., ou quem esta indicar, são responsáveis pelo diagnóstico de falhas e execução de reparos durante a vigência da garantia. Durante o período de vigência da garantia, se os defeitos constatados forem de fabricação, o fabricante se obriga a trocar as peças e/ou assistir gratuitamente o seu produto a partir da data do chamado. Se

o produto não apresentar defeitos ou apresentar uso inadequado, será cobrada a taxa de visita técnica.

Tabela de componentes com garantia até 90 dias

| Categoria | Componentes |
|-----------|--|
| Lavadoras | Botão Encoder, Botão Pressostato, Filtro de Fiapos, Pé Nivelador, Painel Decorativo, Mangueira de Entrada, Mangueira de Drenagem e Gaveta Dispenser. |

As garantias legal e/ou contratual ficam automaticamente invalidadas se:

- O uso do produto não for exclusivamente doméstico;
- Não forem observadas as orientações e recomendações do Manual do Produto e Guia Rápido quanto a utilização do produto;

- Na instalação do produto, não forem observadas as especificações e recomendações do Manual do Produto quanto às condições para instalação do produto, tais como, nivelamento do produto, adequação do local para instalação, tensão elétrica compatível com o produto, etc;
- Na instalação, as condições elétricas, oscilação de energia, pressão de água e/ou gás não forem compatíveis com as ideais recomendadas no Manual do Produto;
- Ocorrerem mau uso, má conservação, descuido, modificações estéticas e/ou funcionais, ou ainda, falhas decorrentes do conserto por pessoas ou entidades não credenciadas pela Rede de Serviços Consul;
- Houver sinais de violação do produto, remoção e/ou adulteração do número de série ou da etiqueta de identificação do produto.

As garantias legal e/ou contratual não cobrem:

- Despesas com a instalação do produto realizada pela Rede de Serviços Consul, ou por pessoas ou empresas não credenciadas pela Whirlpool S.A., salvo os produtos com instalação gratuita informada no manual;
- Despesas decorrentes e consequentes de instalação de peças e acessórios que não pertençam ao produto, mesmo aqueles comercializados pela Whirlpool S.A., salvo os especificados para cada modelo no Manual do Produto;
- Despesas com mão-de-obra, materiais, peças e adaptações necessárias à preparação do local para instalação do produto, ou seja: rede

- elétrica, de gás, alvenaria, aterramento, pressão de água, etc.;
- Falhas no funcionamento do produto decorrentes de fatores externos, tais como: interrupções, falta ou problemas de abastecimento elétrico ou gás na residência, pressão de água e objetos em seu interior ou exterior (grampo, clips, etc.);
- Serviços e/ou despesas de manutenção, tais como limpeza ou atendimentos preventivos solicitados;
- Falhas no funcionamento normal do produto decorrentes da falta de limpeza e excesso de resíduos, bem como decorrentes da ação de animais (insetos, roedores ou outros animais), ou ainda, decorrentes da existência de objetos em seu interior, estranhos ao seu funcionamento e finalidade de utilização;
- Transporte do produto até o local definitivo da instalação;
- Produtos ou peças que tenham sido danificados em consequência de remoção, manuseio, quedas ou atos pelo próprio consumidor ou por terceiros, bem como efeitos decorrentes de fato da natureza, tais como relâmpago, chuva inundações, etc. **NÃO NOS RESPONSABILIZAMOS POR PROBLEMAS QUE FORAM OCASIONADOS POR SERVIÇOS DE TERCEIROS (SERVIÇOS TÉCNICOS NÃO CREDENCIADOS PELA WHIRLPOOL).** No ato da entrega, verifique se o produto e as informações da Nota Fiscal estão de acordo com a compra realizada. Se identificar qualquer divergência, recuse a entrega, mencionando o motivo no verso da Nota Fiscal, e entre em contato com o responsável pela venda ou entrega;

- Defeitos estéticos (riscados ou amassados, manchados ou amarelados) e/ou com falta de peças em produtos de saldo ou mostruário. Estes têm garantia de 12 meses apenas para defeitos funcionais não discriminados em sua nota fiscal de compra;
- Problemas de oxidação/ferrugem com causa comprovada nos seguintes fatores:
 - Instalação em ambiente de alta salinidade;
 - Instalação em sol e chuva (ações de agentes da natureza);
 - Exposição e/ou contato do produto a substâncias ácidas ou alcalinas;
 - Utilização de produtos químicos inadequados para limpeza, incluindo uso de materiais ou ferramentas sujas/ásperas.
- Despesas por processos de inspeção e diagnóstico, incluindo a taxa de visita do técnico, que determinem que a falha no produto foi causada por motivo não coberto por esta garantia;
- Chamados relacionados a orientação de uso de eletrodoméstico, cuja explicação esteja presente no Manual do Produto, Guia Rápido ou em Etiquetas Orientativas que acompanham o produto, serão cobrados dos consumidores.

A garantia contratual não cobre:

- Deslocamentos para atendimentos de produtos instalados fora do município sede da Rede de Serviços Consul o qual poderá cobrar taxa de locomoção do técnico, previamente aprovada pelo consumidor, conforme tabela de quilometragem emitida pela Whirlpool S.A. divulgada atra-

- vés do Serviço de Atendimento ao Consumidor (SAC);
- Todo e qualquer vício de fabricação aparente e de fácil constatação;
- Peças sujeitas ao desgaste natural, descartáveis ou consumíveis, peças móveis ou removíveis em uso normal, tais como, lâmpadas, filtros, botões de comando, puxadores, produtos riscados e amassados, bem como, a mão-de-obra utilizada na aplicação das peças e as consequências advindas dessas ocorrências;
- Peças com defeitos que não impactam a funcionalidade do produto, tais como peças amassadas, riscadas, trincadas, manchadas, etc.

Considerações Gerais:

A Whirlpool S.A. não autoriza nenhuma pessoa ou entidade a assumir em seu nome, qualquer outra responsabilidade relativa à garantia de seus produtos além das aqui explicitadas.

A Whirlpool S.A. reserva-se o direito de alterar características gerais, técnicas e estéticas de seus produtos, sem aviso prévio. Este Termo de Garantia é válido para produtos vendidos e instalados no território brasileiro.

Para a sua tranquilidade, preserve e mantenha este Manual com o Termo de Garantia, e Nota Fiscal de compra do produto sempre à mão.

ATENÇÃO: para usufruir da garantia, preserve e mantenha em sua posse, a Nota Fiscal de Compra do produto e o Termo de Garantia. Esses documentos precisam ser apresentados ao profissional autorizado quando acionado o atendimento.

Indicada para lavanderias menores, a Máquina de Lavar Roupas 9Kg permite o reuso de água com seu processo de lavagem econômica e, além disso, possui 4 níveis de água que te permitem ter maior controle da quantidade de água utilizada em cada tipo de lavagem! Com cesto inox, a Máquina de Lavar Roupas 12Kg possui 16 ciclos que vão de lavagens mais leves até as mais pesadas com a economia de até 70% de sabão em pó, graças ao seu sistema de Dosagem Extra Econômica.



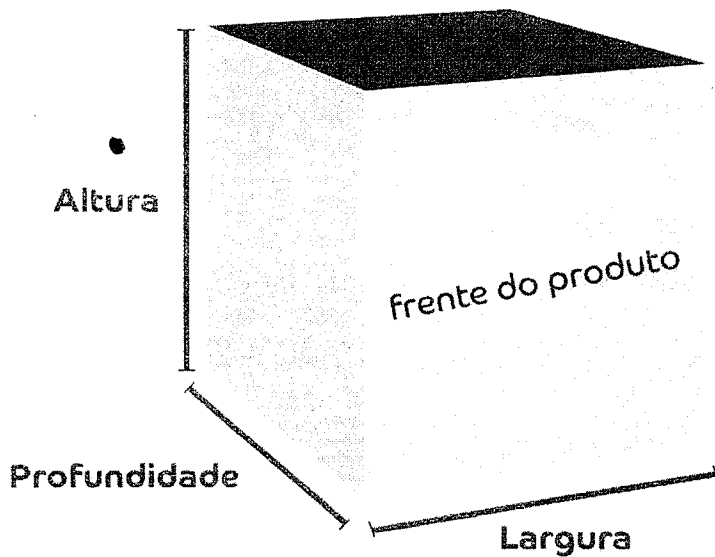

Lembre-se de medir seu espaço

Antes de realizar a compra, é importante medir os espaços onde ficará o produto, além de **escadas, porta e elevadores** por onde ele passará durante a entrega.

Lembre-se de medir **altura, largura e profundidade** do produto sem e com embalagem.

Produto sem embalagem

| | |
|----------------|---------|
| ↕ Altura | 102 cm |
| ↔ Largura | 70,5 cm |
| ↖ Profundidade | 75,2 cm |
| 🔒 Peso | 45,3 kg |

Produto com embalagem

| | |
|----------------|----------|
| ↕ Altura | 102,5 cm |
| ↔ Largura | 70,5 cm |
| ↖ Profundidade | 75 cm |

Manuais e selos:

[Manual do Produto](#)
[Guia Rápido](#)
[Classificação Energética 110V](#)
[Classificação Energética 220V](#)

O que os clientes mais compram após ver este item

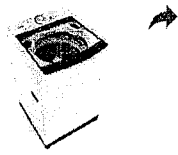

(594) CWL16AB

Máquina de Lavar Consul 16kg Dosagem Extra...

De: ~~1.200,00~~ 41% OFF
Por: ~~700,00~~
ou até ~~1.200,00~~ sem juros



(244) CWH12BB

Máquina de Lavar Consul 12 kg Branca com Dosagem...

De: ~~1.200,00~~ 3% OFF
Por: ~~1.164,00~~
ou até ~~1.200,00~~ sem juros



(103) CWK17AB

Máquina de Lavar Consul 17kg Branca com Lavagem...

De: ~~1.200,00~~ 4% OFF
Por: ~~1.152,00~~
ou até ~~1.200,00~~ sem juros



(28) CWH15AB

Máquina de Lavar Consul 15 kg Branca com Lavagem...

De: ~~1.200,00~~ 6% OFF
Por: ~~1.128,00~~
ou até ~~1.200,00~~ sem juros

Conheça o produto

Tudo pensado para não haver dúvidas

Dosagem Extra Econômica

Com o sistema Dosagem Extra Econômica suas roupas ficam bem lavadas e você ainda faz uma economia de até 70% de sabão em pó!* Bem pensado, né?

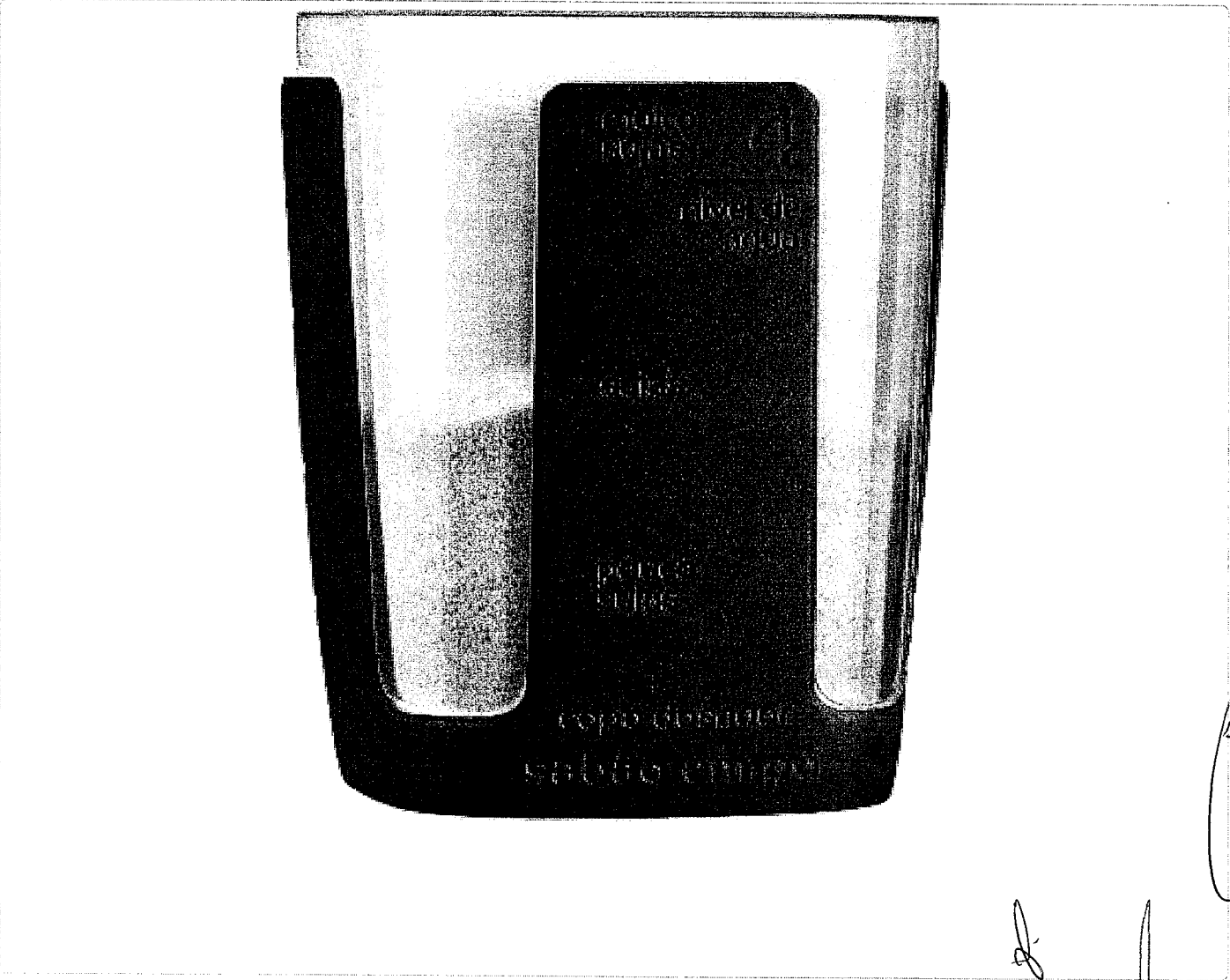

Dispenser Limpa Fácil

O novo formato do Dispenser Limpa Fácil deixa muito mais fácil abastecer e limpar. E também evita manchas, pois dilui o sabão e o amaciante antes que entrem em contato com a roupa.

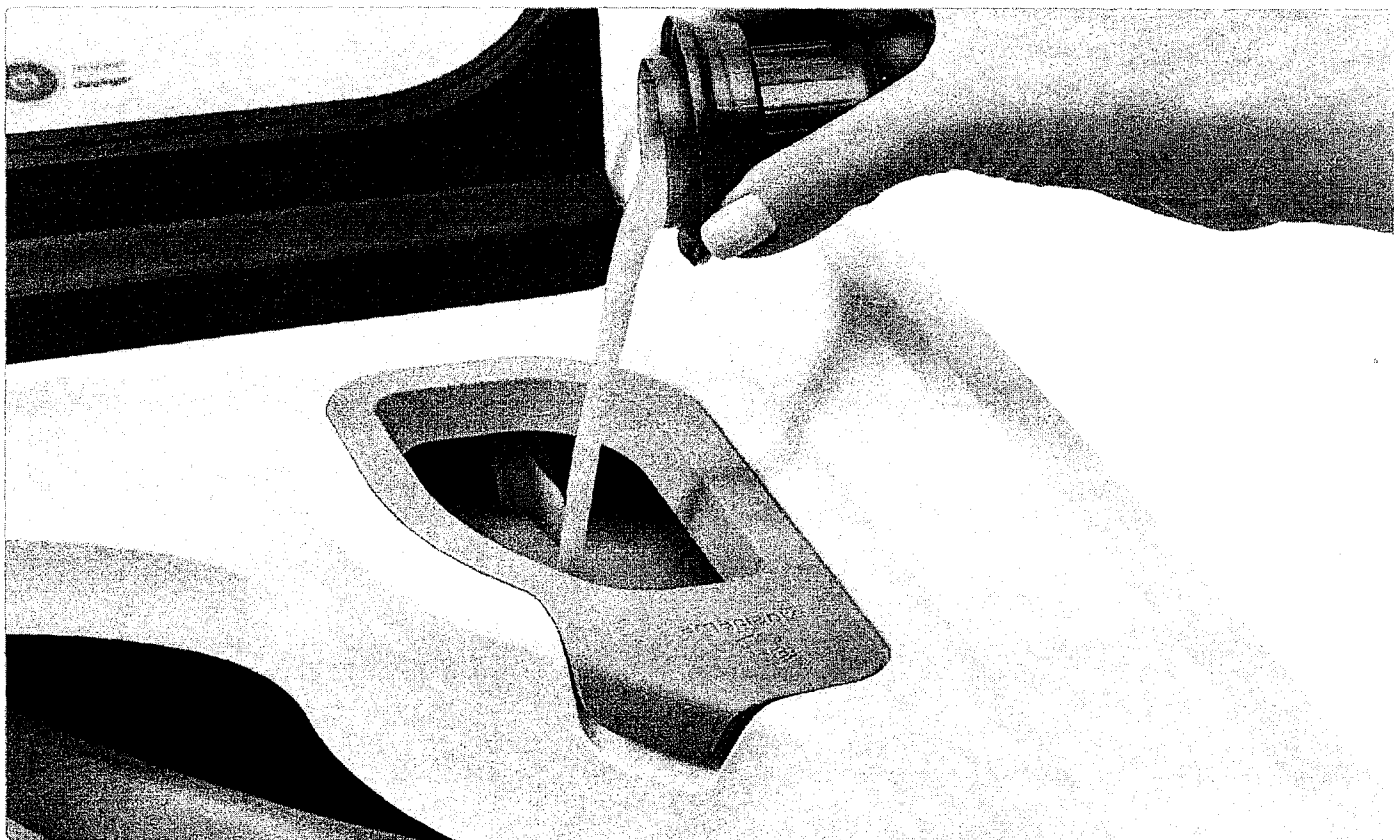

Ciclo Edredom

Até seu edredom fica bem lavado** com um ciclo exclusivo para cuidar dele, lavando com alta performance e mantendo o máximo cuidado.



Lavagem Econômica

Neste programa você pode reaproveitar a água usada na lavadora para outros usos na sua casa, por exemplo para lavar o quintal. Que tal? Suas roupas ficam limpas, você evita desperdício e ainda ganha com a economia***!



Ciclo Tira Odores

O Ciclo Tira Odores é a lavagem rápida e suave para roupas pouco sujas, que pedem de volta o cheirinho de roupa limpa.

[Handwritten signature]



Roupas de Bebê

Ciclo especial para lavar as roupas de bebê com o merecido cuidado. Sem preocupação, seu dia a dia fica muito mais fácil!



Nível Fácil

Não tem erro! A régua dentro do cesto indica o nível de água e de sabão a ser escolhido no painel e medido no copo dosador, conforme o volume de roupa colocado no cesto.

[Handwritten signature]

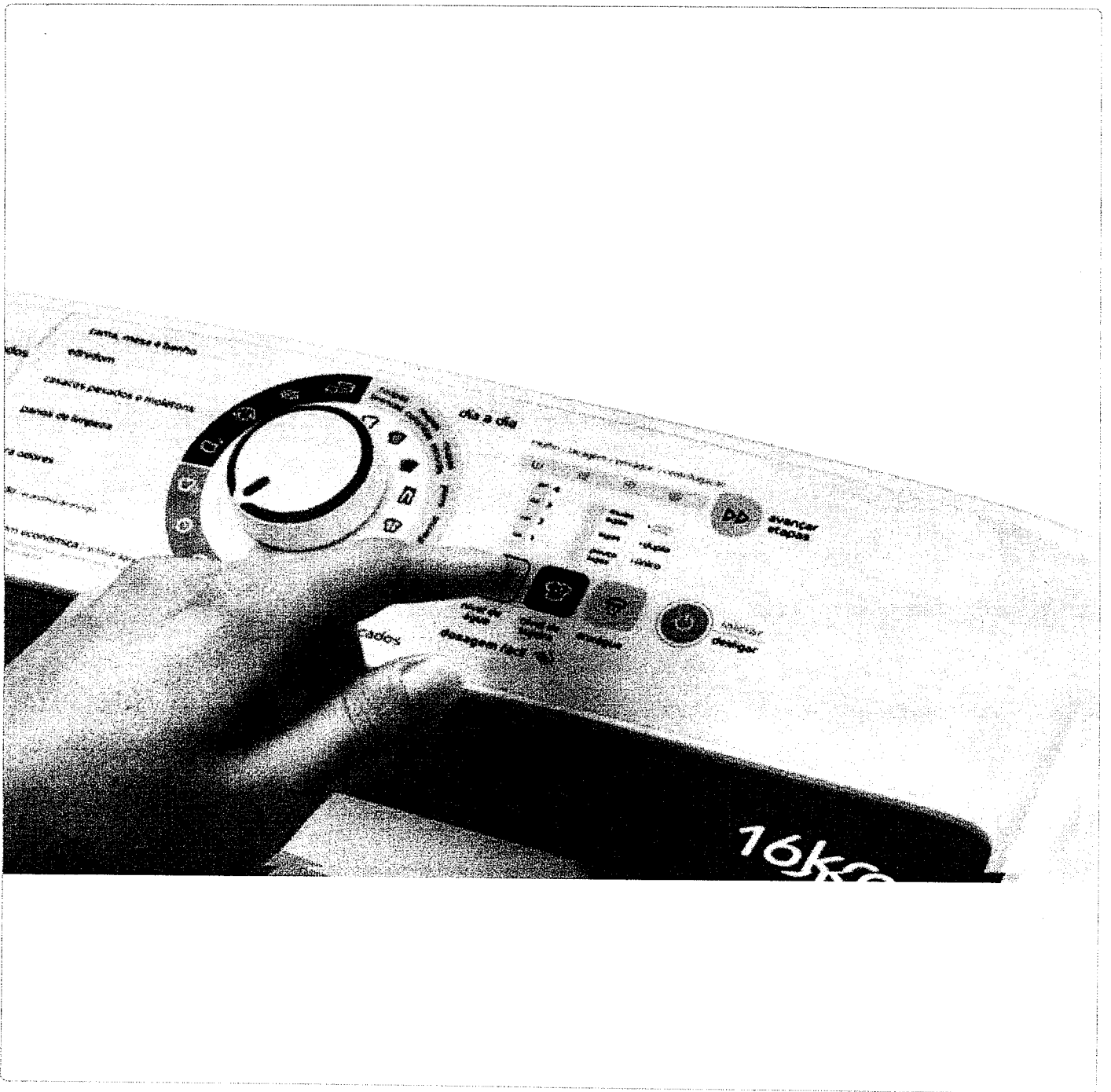

Ciclo Rápido

O Ciclo Rápido é indicado para roupas pouco sujas, economizando energia e tempo para você.

A handwritten signature or set of initials in the bottom right corner of the page, consisting of a large, stylized letter 'P' and a vertical line.

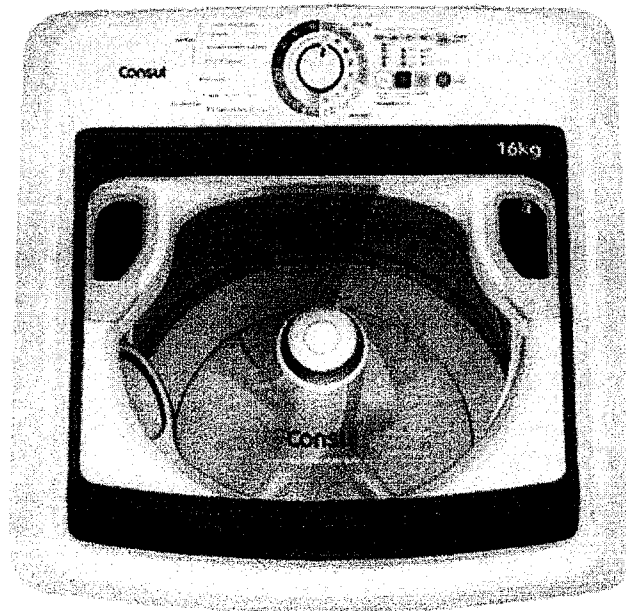

15 Programas de Lavagem

A lavadora tem 15 programas para trazer a lavagem ideal para diversos tipos de roupa. Você pode programar também pelo nível de sujeira, tudo pensado para a lavagem mais adequada.

1
E
g.



Filtro de Fiapos

O filtro de fiapos fica dentro do agitador e ajuda a manter sua roupa livre de pelinhos. Ele deve ser limpo a cada lavagem e a seguir recolocado no lugar.

Handwritten signature or initials.



Canais de Atendimento

3003-0777
 Capitais e regiões metropolitanas
0800 970 0777
 Outras localidades

Televendas

Horário de atendimento: 8h às 22h
 Segunda à Sábado, exceto feriados

Atendimento ao Consumidor

Horário de atendimento: 8h às 20h
 Segunda à Sábado, exceto feriados

Atendimento ao Consumidor via Whatsapp

Atendimento pelo whatsapp

Vendas Corporativas (Compra com CNPJ)

Acesse: compradiretaempresas.com.br
 ou através do telefone 0800-726-3360 de segunda a sexta-feira
 das 8h00 às 18h00, exceto feriado.

Revenda

Acesse: compradiretaparceiros.com.br
 ou através do telefone 0800-725-4440 de segunda a sexta-feira
 das 8h00 às 18h00, exceto feriado.

Compra pelo WhatsApp com Consultor NOVO

Compre pelo WhatsApp

Ao entrar em contato via WhatsApp, você
 concorda com as Políticas de Privacidade.

Chat online

Acesse a Ajuda Online
 Encontre ajuda diversas.

Fale Conosco

Envie sua mensagem
 Tire suas dúvidas de pagamento, status do seu pedido, trocas e
 devoluções, entre outros

Dúvidas

Dúvidas frequentes

Tenho direito a me arrepender da compra?
 Como acompanho a entrega dos meus
 produtos?
 Como funciona o Seguro Garantia Estendida
 Original?
 Ver todas as dúvidas

Form



(103) CWK17AB

Máquina de Lavar Consul 17kg
 Branca com Lavagem...

Por R\$ 2.300,00 27% OFF

ou até 9x de R\$ 266,67 sem juros



(896) CWH12AB

Máquina de Lavar Consul 12kg
 Dosagem Extra Económica ...

Por R\$ 2.300,00 27% OFF

ou até 9x de R\$ 266,67 sem juros



(73) CWB09BB

Máquina de Lavar Consul 9 kg
 Branca com Dosagem...

Por R\$ 2.300,00 27% OFF

ou até 8x de R\$ 287,50 sem juros



(465) CFS5VAR

Fogão Consul 5 bocas cor
 Inox com mesa de vidro e...

Por R\$ 2.300,00 27% OFF

ou até 8x de R\$ 287,50 sem juros